

## DÉROUILLEUR GP5415

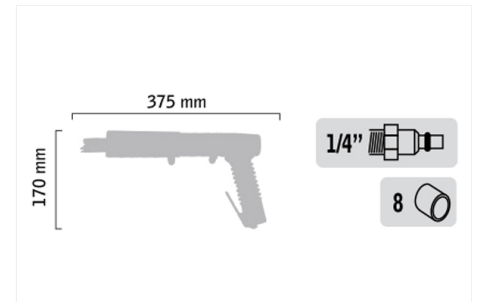

### // DESCRIPTIF

Dérouilleur de gamme standard pour une utilisation de maintenance sur des travaux de bâtiment, de nettoyage de toupies à béton, de rouille, de préparation de surface.

### // CARACTÉRISTIQUES

FRAPPE : 3000 cps/min  
AIGUILLES: 19 X 3 mm  
CONSOMMATION D'AIR: 283 l/min  
NIVEAU SONORE : 97 dBA  
VIBRATION : 8,7 m/s<sup>2</sup>  
POIDS : 2,8 Kg