



## FREIN DE PORTE

Modèle standard ou renforcé | **Amortissor**

### Domaine d'application

⊙ Porte d'intérieur.

### Caractéristiques

Empêche le claquement de la porte malgré les courants d'air • Maintient la porte fermée sans serrure jusqu'à une poussée de 5 kg • Agit sur les derniers 10° de fermeture • Rappel automatique de la porte par charnière simple action ou par ferme porte à tringle, puis enclenchement de l'AMORTISSOR • Freinage stable grâce à l'emploi d'une huile thermostatique.

### Variante

**Modèles** : Standard ou réglable.

## Dimensions

| Modèle | A     | B  | C     | D  | E  | F    | G  | H  |
|--------|-------|----|-------|----|----|------|----|----|
| 1      | 183,5 | 75 | 108,5 | 32 |    |      |    |    |
| 2      | 200   | 75 | 125   | 36 | 27 | 66,5 | 49 | 64 |
| 3      |       |    |       |    |    |      |    |    |

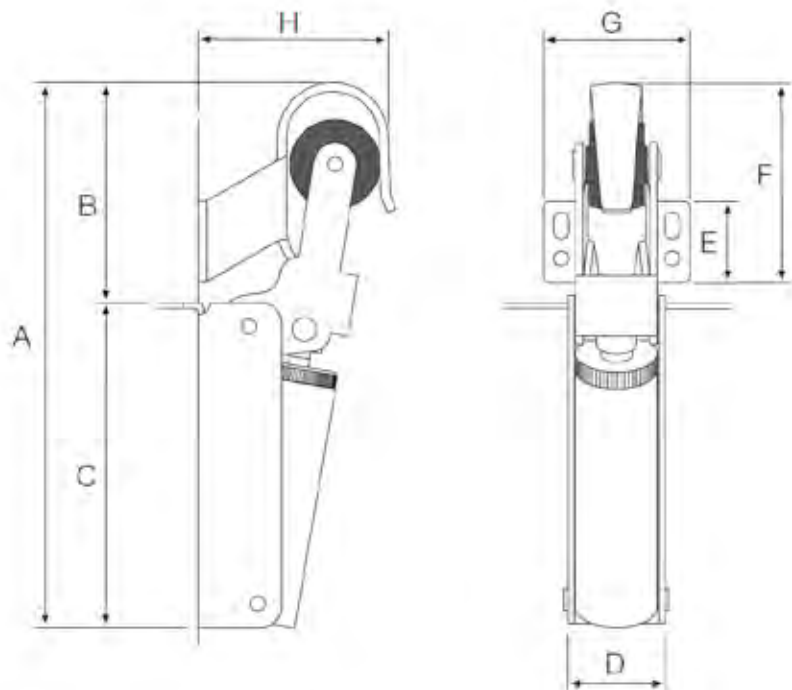

| Modèle              | 1        |           | 2        |          | 3         |          |
|---------------------|----------|-----------|----------|----------|-----------|----------|
| Poids de la porte   | 40 kg    |           | 80 kg    |          | 100 kg    |          |
| Largeur de la porte | 0,85 m   |           | 1,10 m   |          | 1,25 m    |          |
| F (Newtons)         | 60       |           | 80       |          | 115       |          |
| Variante            | Standard |           | Réglable | Standard |           | Réglable |
| Finition            | Argent   | Tout Inox | Argent   | Argent   | Tout Inox | Argent   |
| Référence           | 600801   | 600821    | 600761   | 600802   | 600812    | 600762   |

Conditionnement : à l'unité

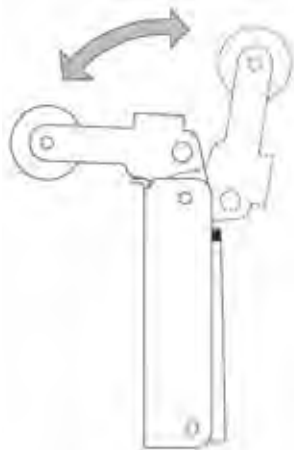
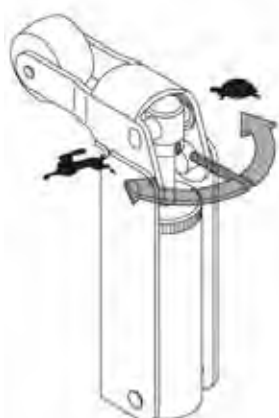

modèle réglable - réglage de la vitesse